

PUD Strada Serg. Nutu Ion nr. 44  
Consultarea populatiei  
06.11.2019-20.11.2019

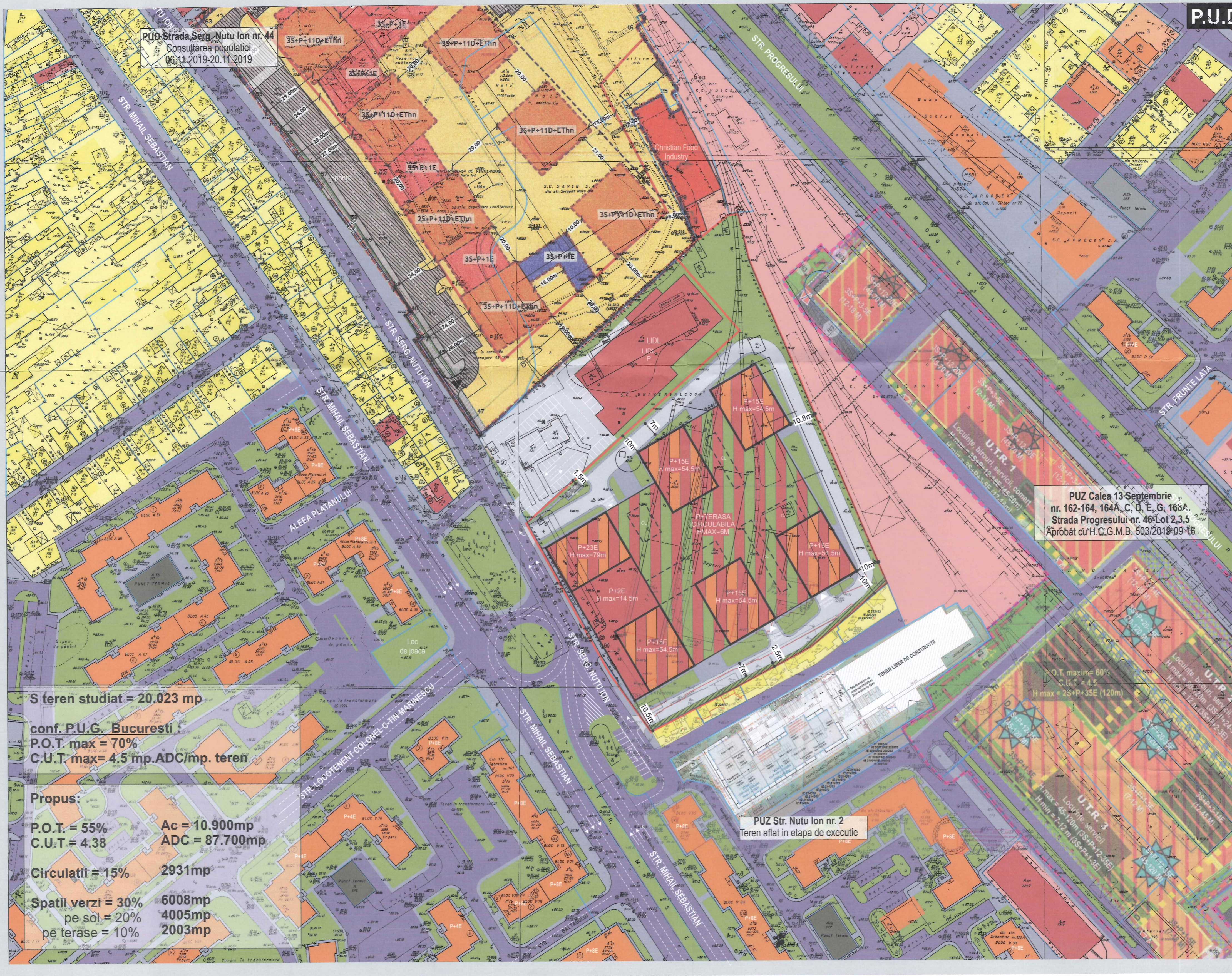

- REGLEMENTARI CIRCULATII**
- LEGENDA:**
- Limita PUD
  - Limite de proprietate
  - Limita documentatii PUZ aprobate
  - Locuinte individuale
  - Locuinte colective
  - Servicii / Birouri / Comert
  - Productie / Depozitare
  - Mixt - servicii/ birourii si locuire
  - Mixt - Servicii si amenajari peisajere
  - Gospodarie comuna
  - Spatii verzi / Locuri de joaca pentru copii
  - Circulatie auto
  - Circulatie de incinta
  - Circulatie pietonala
  - Curte de lumina
  - Post trafo
  - Plantatie masiva si panouri foncoabsorbante



PUZ Calea 13 Septembrie  
nr. 162-164, 164A, C, D, E, G, 166A.  
Strada Progresului nr. 46 Lot 2,3,5  
Aprobat cu H.C.G.M.B. 503/2019-09-16

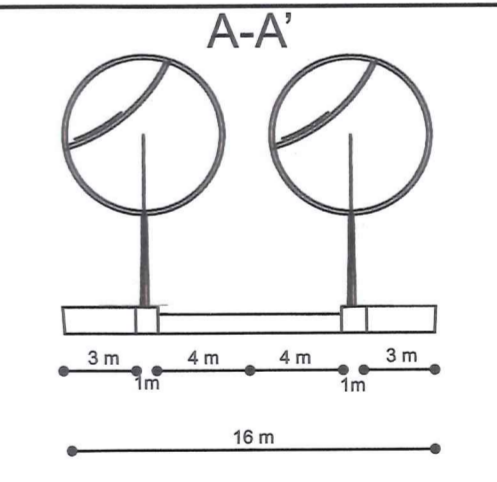

S teren studiat = 20.023 mp  
conf. P.U.G. Bucuresti  
P.O.T. max = 70%  
C.U.T. max = 4.5 mp/ADC/mp. teren

**Propus:**

P.O.T. = 55%	Ac = 10.900mp
C.U.T. = 4.38	ADC = 87.700mp
Circulatii = 15%	2931mp
Spatii verzi = 30%	6008mp
pe sol = 20%	4005mp
pe terase = 10%	2003mp

PUZ Str. Nutu Ion nr. 2  
Teren aflat in etapa de executie

**ORO DESIGN PROJECT**

STRADA GENERAL DAVID PRAPORGESCU NR. 1-5, SECTOR 2 - BUCURESTI  
J402851/2007, CIF RO 21069560

BENEFICIAR S.C. UNIVERSAL ROYAL INVEST S.R.L.	PROIECT NR. <b>426</b>
TITLU PROIECT: P.U.D. STR. SERG. NUTU ION NR 8-10, SECTOR 5, BUCURESTI	FAZA: <b>P.U.D.</b>
TITLU PLANSA: REGLEMENTARI CIRCULATII	PLANSA NR. <b>U 10</b>
SEF PROIECT ARH. OANA RADULESCU	SEMNATURA: <i>[Signature]</i>
PROIECTAT URB. SILVIA PAULA PATRASCU	SCARA: <b>1/1000</b>
VERIFICAT ARH. GILDA CIOBOTARASU	DATA: <b>DECEMBRIE 2021</b>